

- ▶ SCOOTER RICHIUDIBILE
- ▶ SCOMPONIBILE

BYCOPLUS si compone di 3 PORZIONI INDIPENDENTI facilmente richiudibili su se stesse e all'occorrenza completamente frazionabili. Una concezione innovativa che rende il veicolo particolarmente pratico e adattabile ad ogni evenienza. In dotazione controller KERS per l'ottimizzazione dei consumi energetici.

ACCESSORI SU RICHIESTA

KIT SELLA SPORTIVA
 KIT SCHIENALE PER SEDILE AMPIO
 KIT BRACCIOLI PER SEDILE AMPIO
 KIT SUPPORTO PORTA STAMPELLE/BASTONE
 FRENO A PEDALE
 SPECCHIETTO
 CESTINO POSTERIORE
 RIMORCHIO
 BORSA DA VIAGGIO

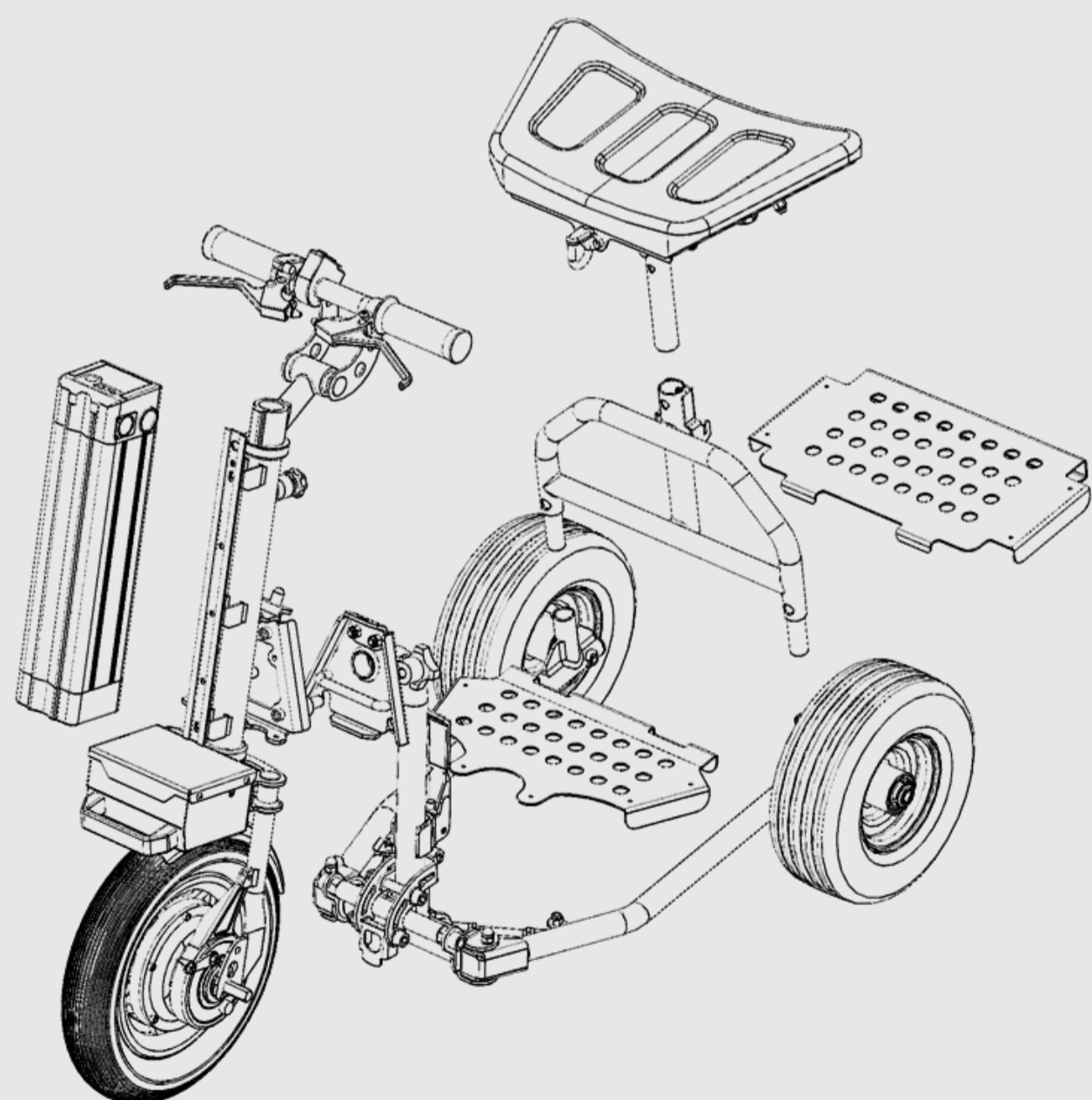

CHIUSURA / SMONTAGGIO:

SENZA L'UTILIZZO D'ALCUN ATTREZZO

MOTORE
CONTROLLER
MARCIA
VELOCITA'

- LUOGHI PUBBLICI
 - LUOGHI PRIVATI
- AUTONOMIA**

BATTERIA

CARICABATTERIA
RAGGIO DI STERZATA
PENDENZA SUPERABILE
PORTATA
FRENO
RUOTA ANTERIORE
RUOTE POSTERIORI
MANUBRIO

PESO

DIMENSIONI

- IN ORDINE DI MARCIA
- RICHIUSO

VERSIONI SPECIALI

BRUSHELESS 36 Volt 250 Watt (*)
 MOSFET 36 Volt - AUTOPROTETTO
 AVANTI - INDIETRO

6 Km/h - PRE IMPOSTATA
 20 Km/h - ATTIVABILE MANUALMENTE
 20 Km IN PIANO CON CONDUCENTE 80 Kg
 LITIO 36 Volt - 10 A/h - PESO 4 KG
 CON INDICATORE DI CARICA

2 Amp - TEMPO RICARICA 6 ore massimo - 220 Volt
 45 cm
 12% MAX
 130 Kg

A TAMBURO CON FUNZIONE PARCHEGGIO
 305x70 mm - GONFIABILE - 4ply
 305x100 mm - GONFIABILI - 4ply
 REGOLABILE E INCLINABILE

30 Kg - TOTALE SENZA BATTERIA
 34 Kg - TOTALE CON BATTERIA

LARGH. 60 cm LUNGH. 106 cm
 LARGH. 34 cm LUNGH. 95 cm H 46 cm

BYCO PLUS è disponibile in versione SPORT con (*)
 MOTORE 36 Volt - 350 Watt

INFORMAZIONI COMMERCIALI

Codice CND	Y122130
Codice RDM	1233514/R
Codice ISO	12.21.27.006

Dichiarazione di conformità allegata nel manuale



meccanica **BERTAZZONI**
 di Alberto Bertazzoni

via XXV aprile 9 - 42044
 GUALTIERI (RE) - ITALY

Tel +39 0522 828590
Fax +39 0522 220241
Info bertazzoni@bertazzoni.it
Web www.bertazzoni.it

Partita IVA: 01248750356
 Codice Fiscale: BRTLRT47M14E253E